

ASOCIÁCIA LODNEJ TRIEDY KAJUTOVÉ LODE

Pribinova 10, 911 01 TRENČÍN

PREMERIAVACÍ PROTOKOL DH2013

| | | |
|---------------------|-------------------|-------------|
| Meno lode: | Majiteľ plavidla: | Typ lode: |
| EV. číslo plavidla: | telefón: | Rok výroby: |

| | | | | |
|------------------------------------------|--------------------------------------------|---------------------------------------------|------------------------------------------------|--------------------------------------------------|
| Spodný lem hlavnej plachty E : | Výška Stažňa od ráhna P: | Šírka hlavy hlavnej plachty HB: | Šírka hlavnej plachty v ¼ výšky MGU: | Šírka hlavnej plachty v ½ výšky MGM: |
| Vzdialenosť predného J: | 2 x hrúbka rolfoku (stehu) FSP: | dĺžka predného stehu Tmax: | max.šírka kosatky LP: | Šírka kosatky v ½ výšky JHW: |
| Max výška zdvihu spinakra ISP: | dĺžka spinakrového pňa SPL: | bočný lem spinakra SL: | spodný lem spinakra SF: | Max šírka spianakra v 1/2 SMG: |
| vzdial. uchytenia asym. TPS: | zadný lem asymetr. spinakra SLU: | predný lem asymetr. spinakra SLE: | spodný lem asymetr. spinakra SFA: | max.šírka asymetr. spinakra v1/2 SMGA: |
| vtuľa Propel: | | pásky balast (bez 0 ano 1) HF: | Materiál stažňa (karb1 ináč 0) MF: | takeláž (oceľ 0 ináč 1) RF: |

| | | | | | |
|------------------------------------------------|--------------------------------------------------------------------|-----------------------------------------------------------|-------------------------------------------------------------------------|------------------------------------------------------|-------------------------------------------------|
| celková dĺžka trupu LOA: | Predný previs vo výške 3%(B+G) OF: | zadný previs vo výške 3%(B+G) OA: | Výška predného previsu STF: | Výška spodnej hrany zrkadla AF: | |
| maximálna šírka Bmax: | Vzdialenosť od provy v bode maximálnej šírky lode Sbmax: | previs ľavého boku nad vodoryskou UDFSB: | Previs pravého boku nad vodoryskou UDFBB: | Šírka krídla paluby v Bmax UDHBmax: | Maximálna šírka krídla paluby UDHmax: |
| obvod trupu v najširšom mieste Gmax: | Vzdialenosť od provy v bode maximálnej šírky lode Sgmax: | Výška ľavého boku v Gmax FBSB: | Výška pravého boku v Gmax FBBB: | B=Bmax-UDFSB-UDFBB G=Gmax-FBSB-FBBB | |
| Celková hmotnosť D: | Váha balastu (min D/3) K: | Sučiniteľ dizky kyliu meraný v 2/3 od vrchu KC: | Sučiniteľ tvaru kyliu (doska-1, záťaž dole -2, flundra-3) KF: | | |
| Ponor so sustenou plutvou T: | maximálna šírka na vodoryske Bhvr=B: | obvod trupu na vodoryske G: | | | |

Č E S T N É V Y H L Á S E N I E

Vyhlasujem, že premeriavací protokol som vyplnil pravdivo a som si vedomý, že zmeny som povinný písomne nahlásiť ALT KJ neodkladne. Uvedomujem si, že v prípade zistenia rozdielu medzi týmto protokolom a skutočnosťou môžem byť diskvalifikovaný z preteku, ak rozdiel zvyšuje skutočnú rýchlosť lode oproti deklarovanej.

Merač ALT Kajutové lode

Vlastník lode

Pridelené koeficienty - Dánsky handicap 2013

vážený priemer koeficientov kruhová dráh

vietor do 5m/s

vietor 4-8 m/s

vietor nad 7m/s

GPH:

TACIL:

TACIM:

TACIH:

TAUDL:

TAUDM:

TAUDH:

GPHNS:

TACLINS:

TACIMNS:

TACIHNS:

TAUDLNS:

TAUDMNS:

TAUDHNS:

indikátor stability SV:

Predseda ALT Kajutové lode

Merač: Miroslav Mokáč

TA - korekcia

CI – kruhová trať ca. 25% zad'ák, 50% stúpačka, 25% bočák

UD – karuselová trať 50% zad'ák, 50% stúpačka

NS- korekcie bez použitia spinakra

Poučenie

Pridelené handicapy slúžia na výpočet korigovaného času. Poradie v rozjazde sa určuje z korigovaných časov.

Korigovaný čas = Skutočný čas + [1000 - TA]*L, kde TA je korekcia pri použití spinakra alebo TANS ak spinaer používaný nie je.

Pri výpočte výsledkov sa použije príslušný koeficient v závislosti od typu trate a sily vetra. L je dĺžka rozjazdu v námorných míľach.

Poznámka: V prípade trvale nezodpovedajúcich výsledkov pri pretekoch môže majiteľ lode požiadať s doporučením zástupcu oblasti o úpravu - zvýhodnenie handicapu. ALT KL môže na základe zváženia koeficient upraviť aj bez vyžiadania, zvýhodniť aj znevýhodniť.

Ak sa na štart dostaví loď bez prideleného koeficientu, pretekárska komisia jej môže so súhlasom všetkých kormidelníkov pridelit' dočasne priradený zkušobný koeficient. Túto skutočnosť však musí uviesť v hlásení o preteku a dodatočne oznámiť aj ALT KL.

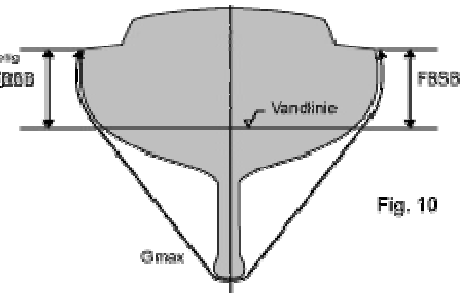
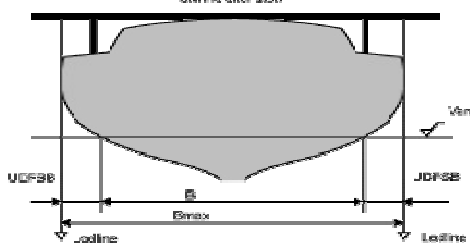
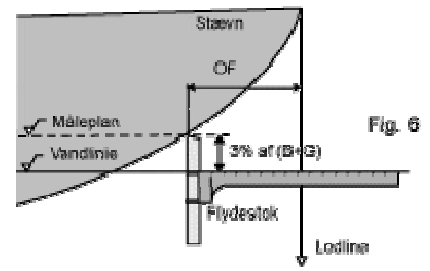
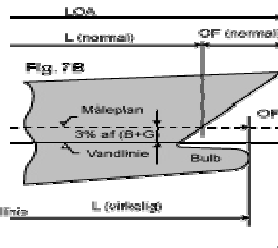
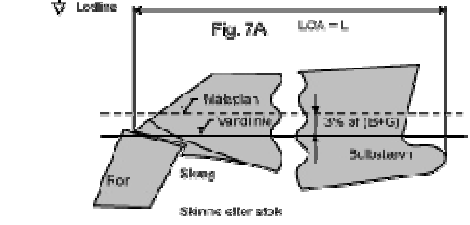
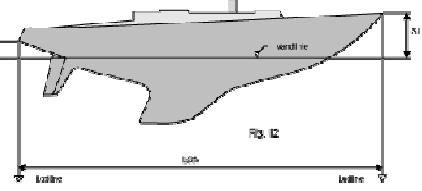
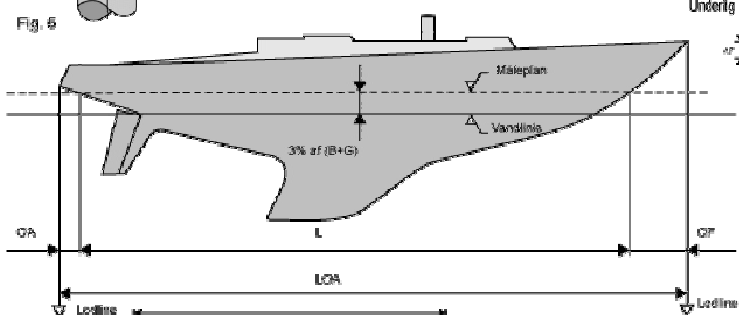
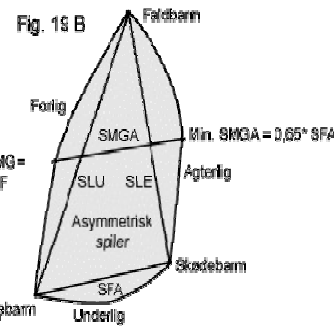
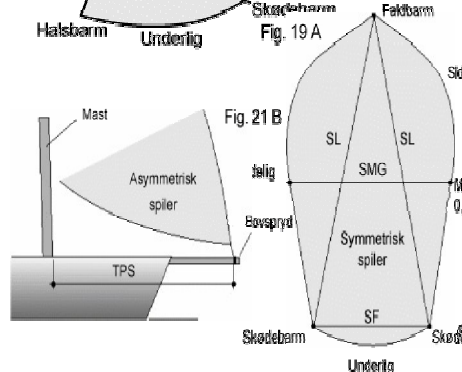
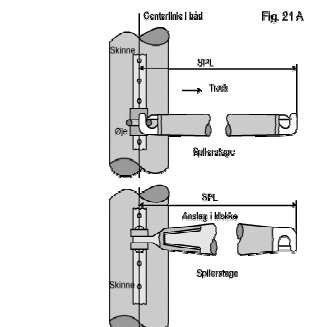
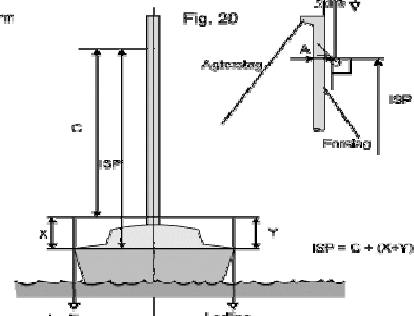
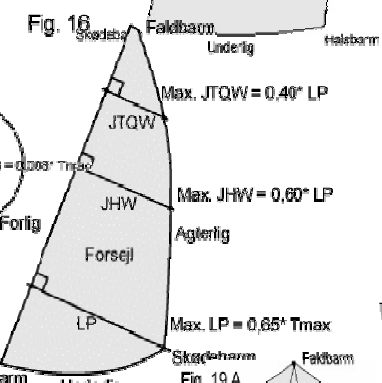
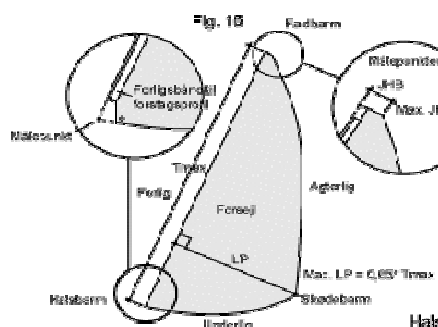
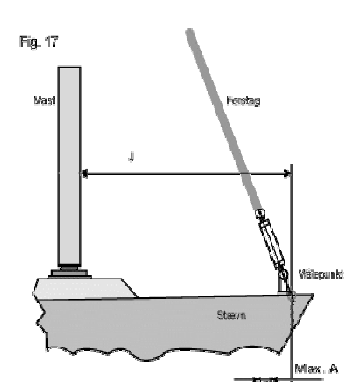
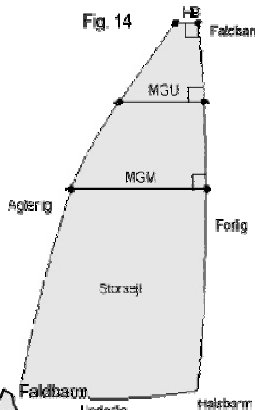
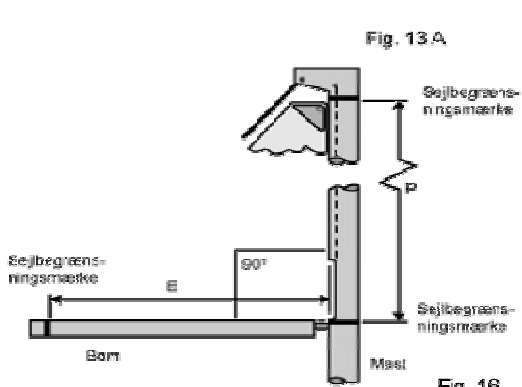

Fig. 8

Fig. 10

